

▼ Von links nach rechts: NC3241, NC1019, NC1924



- **Kompakte, ergonomische Konstruktion, einfache Handhabung**
- **Einzigartiger Schrägkopfwurf**
- **Einfachwirkend mit Federrückzug**
- **Die Hochleistungsklingen sind nachschleifbar**
- **Zeitsparende Doppelblattkonstruktion (NC-D-Modelle) – Muttern werden in einem Arbeitsgang an zwei Seiten gesprengt**
- **Inklusiv Ersatzmesser, eine Ersatzstellschraube sowie der zur Sicherung der Klinge dienende Schlüssel.**
- **CR400 Kupplung wird serienmäßig mitgeliefert.**

▼ *Enerpac hydraulische Mutternsprenger: festgefressene und eingerostete Mutter sicher und einfach entfernen.*



Festgefressene und eingerostete Mutter sicher und einfach entfernen

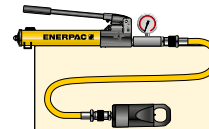

Werkzeugsätze

Sämtliche, mit einem * markierten, hydraulischen Messerkopf sind als Set (Pumpe, Werkzeug, Manometer, Kupplungen und Schlauch) erhältlich.

Mutternsprenger	Handpumpe	Satz-Modell-Nr.
NC1924	P392	STN1924H
NC2432	P392	STN2432H
NC3241	P392	STN3241H



Hydraulikschläuche

Das Lieferprogramm umfaßt eine komplette Reihe hochwertiger Schläuche. Es sollten nur Enerpac Hydraulikschläuche verwendet werden.

Seite: 128



GA45GC Manometer & Anschluss

Schützen Sie sich selbst vor Systemüberlastung, indem Sie einfach ein vormontiertes Set aus Manometer, Zwischenstück und Kupplung unter einer Modellnummer bestellen.

Seite: 142

Einfachwirkende, hydraulische Mutternsprenger



Eingefrorene oder verrostete Muttern

Eingefrorene oder verrostete Muttern lassen sich oft nur schwer lösen und obwohl das Lösen mit Anzugswerkzeugen möglich ist, erfordert dies im Allgemeinen größere Werkzeuge und ist zudem zeitaufwändig. Der Einsatz von Schneidbrennern, Hämmern und Meißeln kann die Verbindungsbauteile beschädigen, verlangt längere Vorbereitungs- und Arbeitszeiten und kann Gefahren für die Sicherheit mit sich bringen.

Hydraulische Mutternsprenger

Das Aufschneiden der Muttern mit den Enerpac hydraulischen Mutternsprenger ist die sicherste Methode. Sie lässt sich schnell durchführen und vermeidet kostspielige Beschädigungen der Schraubenverbindung. Die Winkelkopfkonstruktion mit Hochleistungsmeißeln gestattet das Mutternspalten in zahlreichen Anwendungen. Bei den Modellen mit Doppelblatt werden die Muttern in einem Arbeitsgang an zwei Seiten gesprengt.

NC STN Serie



Gewindegröße:
M6 - M48

Sechskantgröße:
10 - 75 mm

Kapazität:
49 - 882 kN (5 - 90 t)

Maximaler Betriebsdruck:
700 bar

Für Mutternsprenger, Modellnr.	Ersatzmesser Modellnummer	
	Bewegend	Statisch
NC1019	NCB1019	-
NC1924	NCB1924	-
NC2432	NCB2432	-
NC3241	NCB3241	-
NC4150	NCB4150	-
NC5060	NCB5060	-
NC6075	NCB6075	-
NC1924D	NCB1924	NCB1924D
NC2432D	NCB2432	NCB2432D
NC3241D	NCB3241	NCB3241D

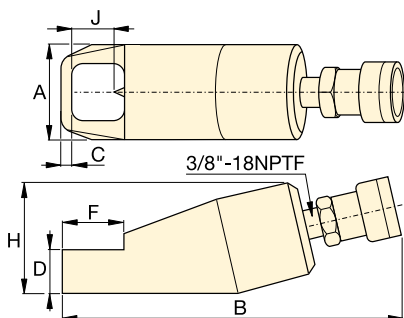

Einzelblatt-Modelle (NC)

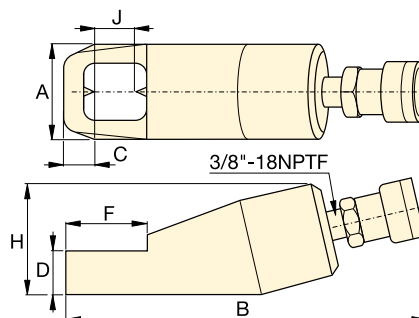

Doppelblatt-Modelle (NC-D)



Gewindegröße (mm)	Sechskantgröße (mm)	Kapazität t (kN)	Ölvolumen (cm ³)	Modellnummer	Abmessungen (mm)							(kg)	
					A	B	C	D	F	H	J		
	M6 - M12	10 - 19	5 (49)	15	NC1019	40	170	7	19	28	48	21	1,2
	M12 - M16	19 - 24	10 (98)	20	NC1924 *	54	191	10	26	40	62	25	2,0
	M16 - M22	24 - 32	15 (147)	60	NC2432 *	64	222	13	29	51	72	33	3,0
	M22 - M27	32 - 41	20 (196)	80	NC3241 *	75	244	17	36	66	88	43	4,4
	M27 - M33	41 - 50	35 (343)	155	NC4150	94	288	21	45	74	105	54	8,2
	M33 - M39	50 - 60	50 (490)	240	NC5060	106	318	23	54	90	128	60	11,8
	M39 - M48	60 - 75	90 (882)	492	NC6075	156	393	26	72	110	181	80	34,1
	M12 - M16	19 - 24	10 (98)	20	NC1924D	54	168	22	25	50	66	26	3,8
	M16 - M22	24 - 32	15 (147)	60	NC2432D	64	275	25	31	65	78	33	5,4
	M22 - M27	32 - 41	20 (196)	80	NC3241D	77	305	31	37	80	90	43	7,2

Bestellhinweise: Maximal zulässige Härte zum Sprengen: 44HRc. Für Vierkantschrauben nicht geeignet.

* Als Pumpen-Set erhältlich, siehe Hinweis auf Seite 310.

▼ Von links nach rechts: NSH1927, NSC1927



- NSC-Serie mit eingebauter kleiner Handpumpe – praktisch für Unterwasseranwendungen und Arbeiten in der Höhe
- Schneller und einfacher Austausch der Schneidspitzen
- Sturzgeprüfter drehbarer Ankerpunkt und Sicherheitskabel
- Drehbarer Griff aus Verbundwerkstoff zur Vibrations- und Stoßisolierung
- Die Mutternsprenger umfassen einen Satz Sechskantschlüssel und folgende Ersatzteile:
 - Schneidspitze,
 - Sicherungsschraube der Spitze,
 - Ersatz-Druckschraube
- Standardmäßig mit CR400 Kupplungsmuffe (NSH).

▼ Die scharfe Schneidspitze und das entgegengesetzte konvexe Widerlager fördern ein effizienteres Durchtrennen, indem die Mutter aufgesprengt wird, anstatt sie auf dem Bolzen zu quetschen. Dadurch wird es einfacher, die Mutter für den zweiten Schnitt zu drehen.

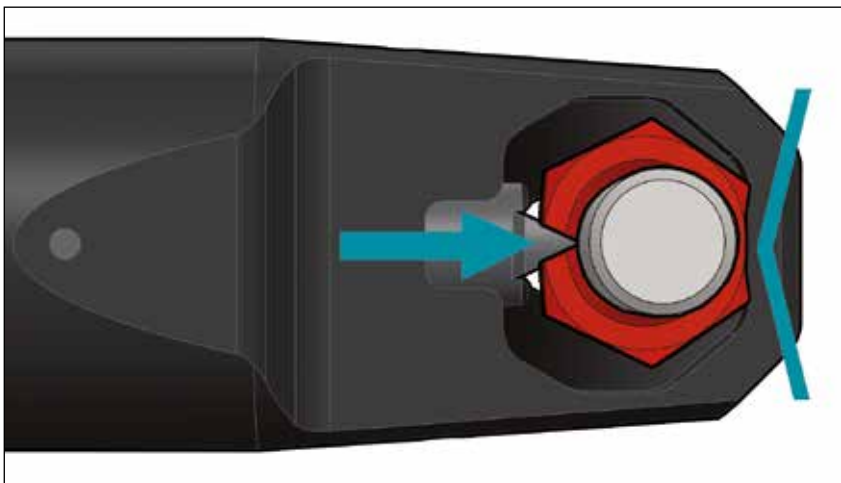

Konzipiert für die Herausforderungen von verschraubten Flanschverbindungen von Rohrleitungen



Mutternsprenger der Serie NSC mit integrierter Handpumpe

Die NSC-Serie wird von einer eingebauten hydraulischen Handpumpe angetrieben und ist ein einsatzbereites Werkzeug

– es werden keine Schläuche, keine separate Handpumpe und keine Kupplungen benötigt.



Tragekoffer

Die Mutternsprenger (bis NSH6575) werden in einem Tragekoffer geliefert, damit sie mobil und problemlos zu lagern sind.



Sicherheitstrageriemen FSC1

Jeder Mutternsprenger standardmäßig mit Sicherheitskabel. Inklusive Stahlkabel mit Karabinern.



Einfachwirkende interne und hydraulische Mutternsprenger



Eingefrorene oder verrostete Muttern

Eingefrorene oder verrostete Muttern lassen sich oft nur schwer lösen und obwohl das Lösen mit Anzugs-werkzeugen möglich ist, erfordert dies im Allgemeinen größere Werkzeuge und ist zudem zeitaufwändig. Der Einsatz von Schneidbrennern, Hämmern und Meißeln kann die Verbindungsbauteile beschädigen, verlangt längere Vorbereitungs- und Arbeitszeiten und kann Gefahren für die Sicherheit mit sich bringen.

Hydraulische Mutternsprenger

Das Aufschneiden der Muttern mit den hydraulischen Mutternsprengern von Enerpac ist die sicherste Methode. Das lässt sich schnell durchführen und vermeidet kostspielige Beschädigungen der Verbindungskomponenten. Die Winkelkopfkonstruktion mit Hochleistungsmeißeln gestattet das Mutternspalten in zahlreichen Anwendungen.

NSC-, NSH-Serie



Bolzengröße:
M12 - M48

Sechskantgröße:
19 - 75 mm

Kapazität:
120 - 500 kN (12 - 50 t)

Maximaler Betriebsdruck:
700 bar (NSH-Serie)

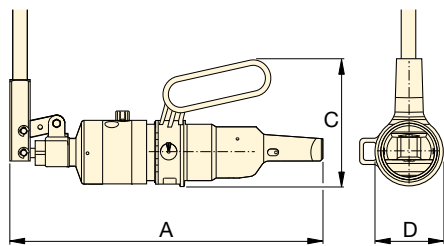

NSC

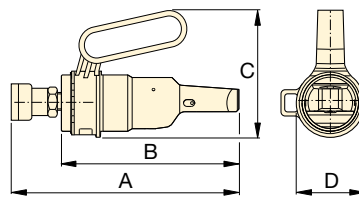

NSH

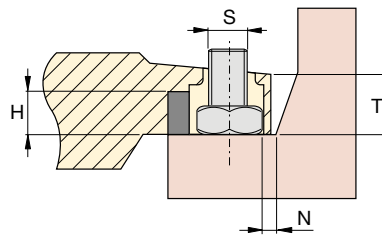
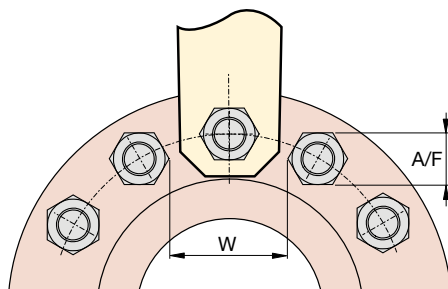

Hochdruckschläuche

Enerpac bietet eine komplette Produktlinie qualitativ hochwertiger Hydraulikschläuche an. Zur Vervollständigung Ihres Systems sollten Sie ausschließlich

Original-Hydraulikschläuche von Enerpac verwenden.

Seite: 128



Flanschtrennwerkzeuge

Die Flanschspreizkeile (FSC-, FSH-, FSM-Serie) ermöglichen eine schnelle und einfache hydraulische oder mechanische Trennung von Verbindungen.

Seite: 308

▼ MUTTERNSPRENGERSPEZIFIKATIONEN

Bolzengröße (mm)	Sechskantgröße Schlüsselweite (A/F) (mm)	Maximale Schneidkraft t (kN)	Ölvolumen (cm ³)	Modellnummer	Mutter-sprenger-Typ	Abmessungen (mm)								Schneidspitzen-Servicekit Modell-Nr. (kg)		
						A	B	C	D	H max.	N min.	S max.	T		W min.	
M12 - M18	19 - 27	12 (120)	–	NSC1927	Integrierte Pumpe	353	–	152	81	18	11,5	24,5	26,5	53,5	5,8	NSH1927CTK
M16 - M22	24 - 32	15 (150)	–	NSC2432		370	–	152	81	25	9,0	26,6	32,0	57,5	6,3	NSH2432CTK
M12 - M18	19 - 27	12 (120)	46	NSH1927	Hydraulisch	258	213	152	81	18	11,5	24,5	26,5	53,5	3,5	NSH1927CTK
M16 - M22	24 - 32	15 (150)	46	NSH2432		265	220	152	81	25	9,0	26,5	32,0	57,5	4,0	NSH2432CTK
M24 - M30	36 - 46	20 (200)	80	NSH3646		290	239	169	93	34	16,0	39,0	44,0	83,5	6,9	NSH3646CTK
M33 - M42	50 - 65	36 (360)	230	NSH5065		377	322	210	185	45	23,0	49,5	52,0	108,0	10,9	NSH5065CTK
M42 - M48	65 - 75	50 (500)	328	NSH6575		396	345	220	202	54	27,0	61,0	65,0	135,0	24,5	NSH6575CTK

Bestellhinweise: Maximal zulässige Härte zum Sprengen: ASTM A194 Gr 2H. Nicht geeignet für Vierkantsmuttern oder Edelstahl.

▼ Abbildung: NSH31 mit NSPH3, NSH41 mit NSPH4



Vielseitiger, zuverlässiger und störungsfreier Betrieb

- Passend für Standard-BS/ANSI-Flansche
- Messerpositionierungsskala zur Vermeidung von Bolzenschäden
- Einstellbare Schnitttiefe
- Ergonomisch gestalteter und positionierter Griff
- Austauschbare Antriebsköpfe mit Schneidmesser
- Einfachwirkender Antriebskopf mit Federrückzug (NSPH)
- Doppeltwirkender Antriebskopf (NSPH-D) für Unterwassereinsätze
- Inklusiv Ersatzmesser, eine Ersatzstellschraube sowie der zur Sicherung der Klinge dienende Schlüssel.
- Standardmäßig mit CR400 Kupplungsmuffe bei NSH
- CR400- + CH604-Kupplungen serienmäßig bei NSPH-D.

ATEX-zertifiziert

- Alle NSH-Werkzeuge sind CE- und ATEX-zertifiziert.



Messerpositionierungsskala

Der Antriebskopf kann so eingestellt werden, dass der Schneidabstand des Messers voreingestellt werden kann, um eine Beschädigung des Bolzengewindes beim Durchtrennen der Mutter zu verhindern.

Die Messerpositionierungsskala kann mit den folgenden Bolzen- und Mutterformen verwendet werden:

- Einheitliche Bolzengewinde (UN) mit schweren Sechskantmuttern;
- Metrische Bolzengewinde (M) mit Standard-Sechskantmuttern.



Stahl-Handpumpen

Die zweistufigen Handpumpen **P80** und **P84** sind für den Betrieb von Mutternsprengern ideal. Das Modell P84 kann zum Antrieb der doppelwirkenden Werkzeuge verwendet werden.

Seite: 78



Hydraulikschläuche

Das Lieferprogramm umfaßt eine komplette Reihe hochwertiger Schläuche. Es sollten nur Enerpac Hydraulikschläuche verwendet werden.

Seite: 128

Einfach- und doppeltwirkende hydraulische Mutternsprenger



Hydraulische Mutternsprenger

Diese hydraulischen Mutternsprenger sind die idealen Werkzeuge zum Entfernen schwer zu lösender und korrodierter Muttern und machen unsicheres Trennschleifen oder Brennschneiden überflüssig. Sie sind mit einem einfachwirkenden Federrückzugszylinder ausgestattet und verfügen über einen um 360 Grad drehbaren, feststellbaren Griff, der die Sicherheit des Bedieners erhöht.

Die hochbelastbaren Messer können auch problemlos entfernt werden, damit Ersatzmesser eingebaut werden können.

Sicherheit des Bedieners

Zur Verbesserung der Sicherheit des Bedieners ist ein ergonomischer, verstellbarer Griff erhältlich, der problemlos am Mutternsprenger montiert werden kann. Dieses leichte, langlebige Zubehör kann Verletzungen wie eingeklemmte Finger verhindern, da das Werkzeug selbst nicht mehr gehalten werden muss.

ATEX-zertifiziert: Ex II 2 G c T6

Diese Mutternsprenger sind der Gerätechrichtlinie 94/9/EC „ATEX Directive“ entsprechend getestet und zertifiziert. Der Explosionsschutz gilt für Gerätegruppe II, Gerätekategorie 2 (Gefahrenzone 1), in gas- bzw. staubhaltigen Umgebungen.

NSH-Serie



Bolzengröße:

M45 - M90

Sechskantgröße:

70 - 130 mm

Maximaler Betriebsdruck:

700 bar

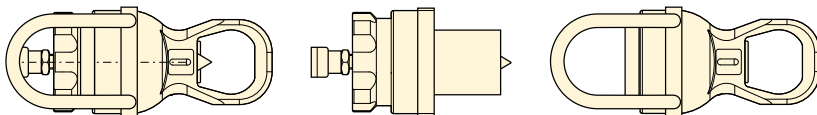

Kompletter Mutternsprenger = Antriebskopf (NSPH) + Schneidkopf (NSH)

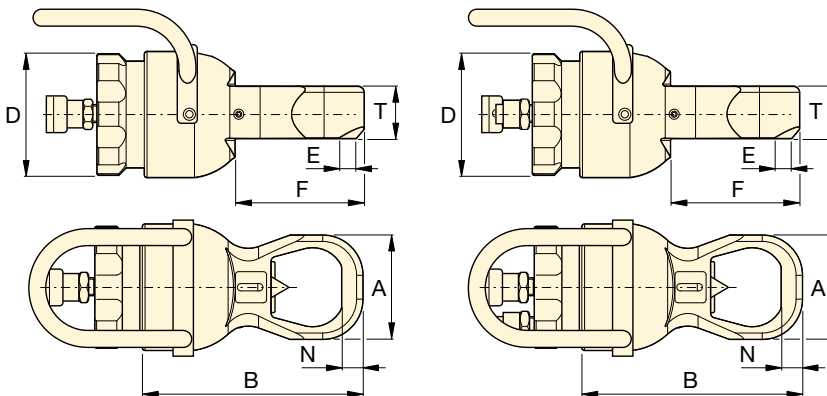

NSPH + NSH

NSPH-D + NSH



Flanschtrennwerkzeuge

Die Flanschspreizkeile (FSC-, FSH-, FSM-Serie) ermöglichen eine schnelle und einfache hydraulische oder mechanische Trennung von Verbindungen.

Seite: 308

Für Antriebskopf Modell-Nr.		Schneidspitzen-Servicekit Modell-Nr.
NSPH3	NSPH3D	NSPH3CTK
NSPH4	NSPH4D	NSPH4CTK

▼ MUTTERNSPRENGERSPEZIFIKATIONEN

Bolzengröße (mm)	Sechskantgröße Schlüsselweite (mm)	Maximale Schneidkraft t (kN)	Ölvolumen (cm ³)	Modellnummern der Mutternsprengerkomponenten				Abmessungen (mm)							Schneid- + Antriebskopf (kg)	
				Schneidkopf	Antriebsköpfe	Einfachwirkend	Doppeltwirkend	A	B	D	E	F	N	T		
M45 - M52	70 - 80	105 (1025)	550	NSH31	20	NSPH3	NSPH3D	22	132	308	190	7	189	28	81	42
M45 - M56	70 - 85	105 (1025)	550	NSH32	21	NSPH3	NSPH3D	22	145	323	190	15	200	30	81	43
M45 - M64	70 - 95	105 (1025)	550	NSH33	22	NSPH3	NSPH3D	22	160	331	190	11	200	32	81	44
M45 - M70	70 - 100	105 (1025)	550	NSH34	22	NSPH3	NSPH3D	22	174	342	190	11	204	35	81	44
M76 - M80	110 - 115	178 (1733)	1100	NSH41	32	NSPH4	NSPH4D	38	189	365	235	4,5	230	36	111	70
M76 - M90	110 - 130	178 (1733)	1100	NSH42	44	NSPH4	NSPH4D	38	219	393	235	3	246	36	111	82

Bestellhinweise: Maximal zulässige Härte zum Sprengen: ASTM A194 Gr 2H. Nicht geeignet für Vierkantsmuttern oder Edelstahl.